

MAXIMA ECO LED® BEGHELLI PRAEZISA

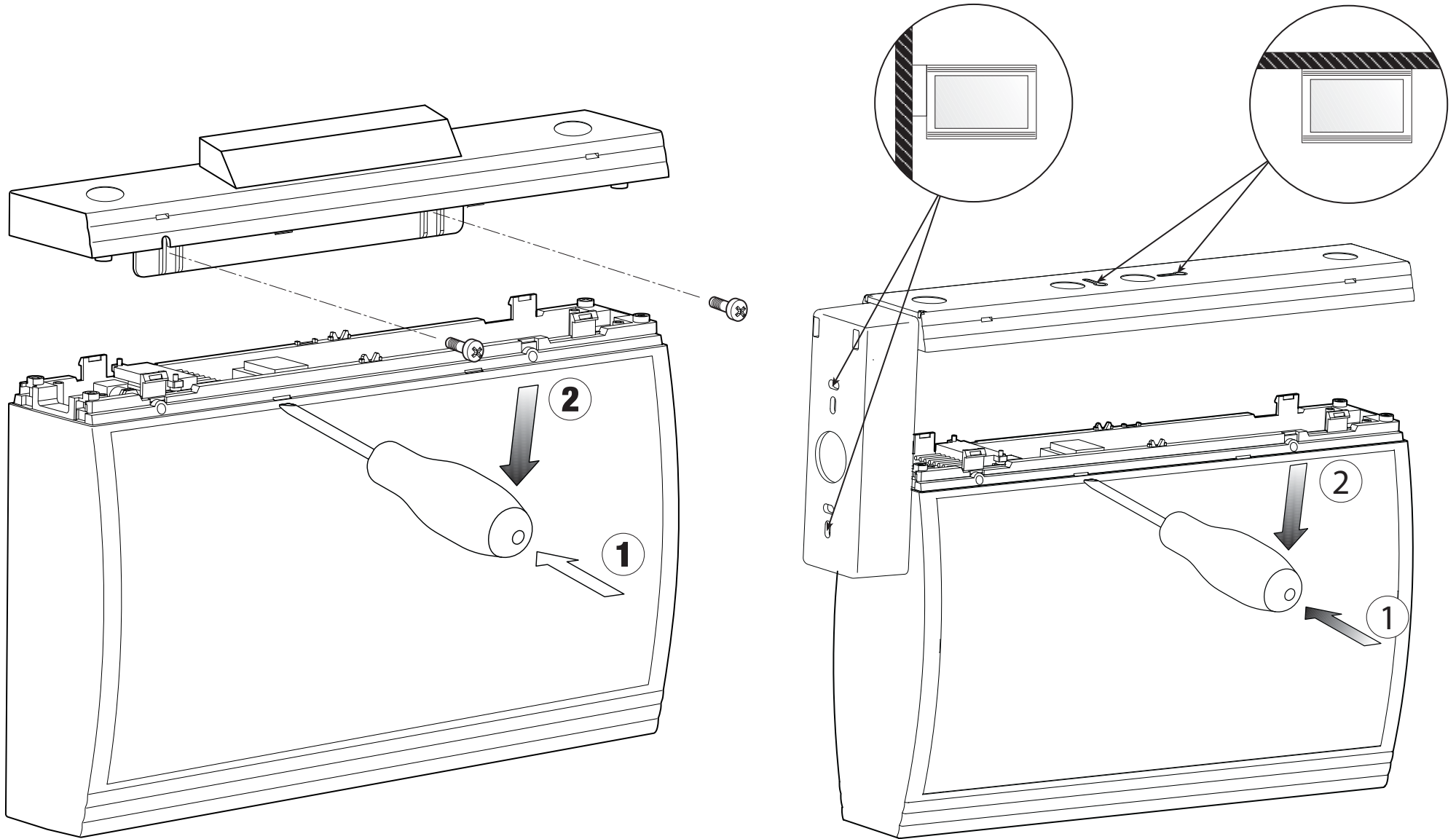

E-Mail: Kontakt@beghelli.de Internet: www.beghelli.de



N93041AT	N93041AT-8H	T93041E
N93041LG	N93041LG-8H	T93041A
N93041FM	N93041FM-8H	T93041S

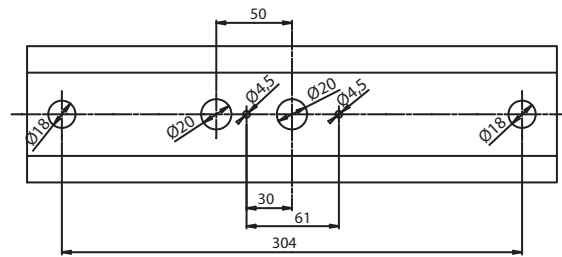
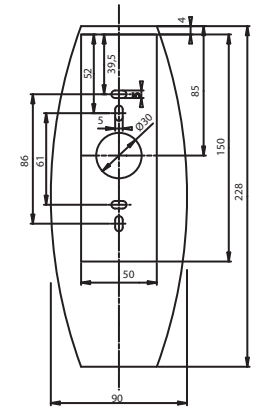
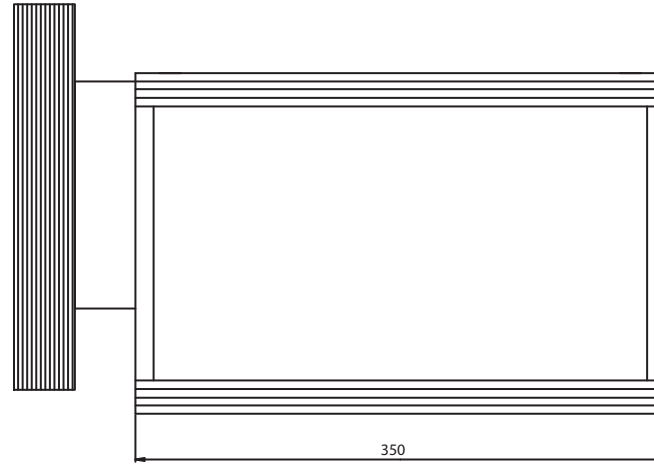
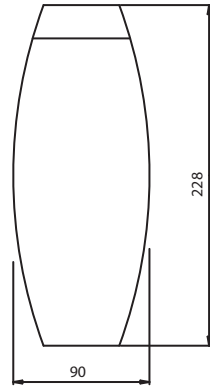
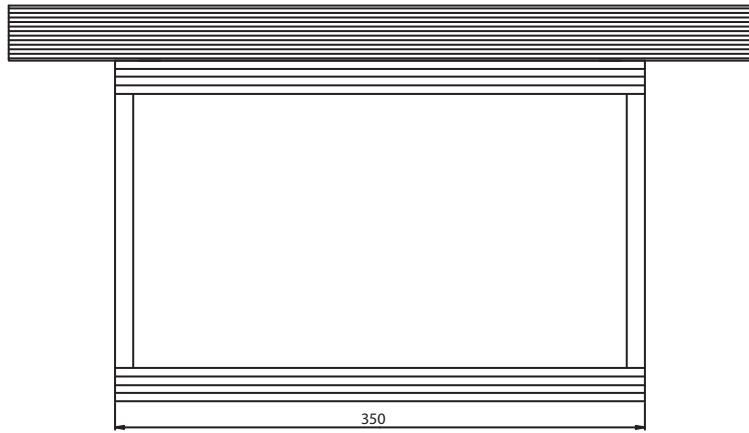

N93040AT	N93040AT-8H	T93040E
N93040LG	N93040LG-8H	T93040A
N93040FM	N93040FM-8H	T93040S

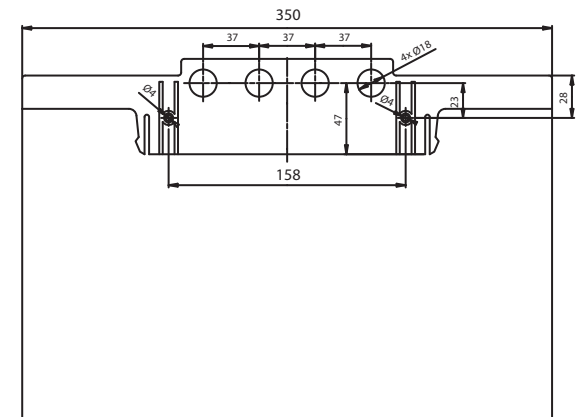
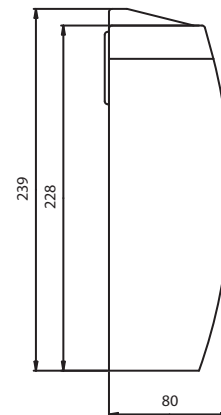
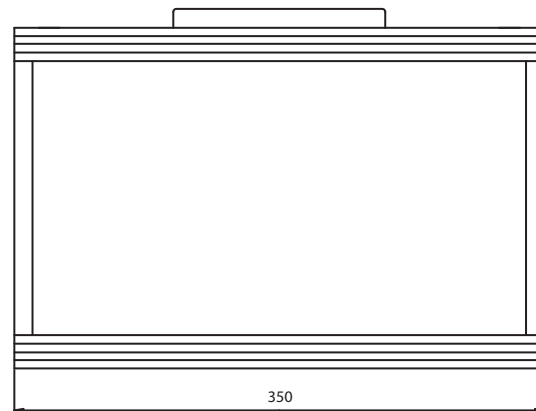

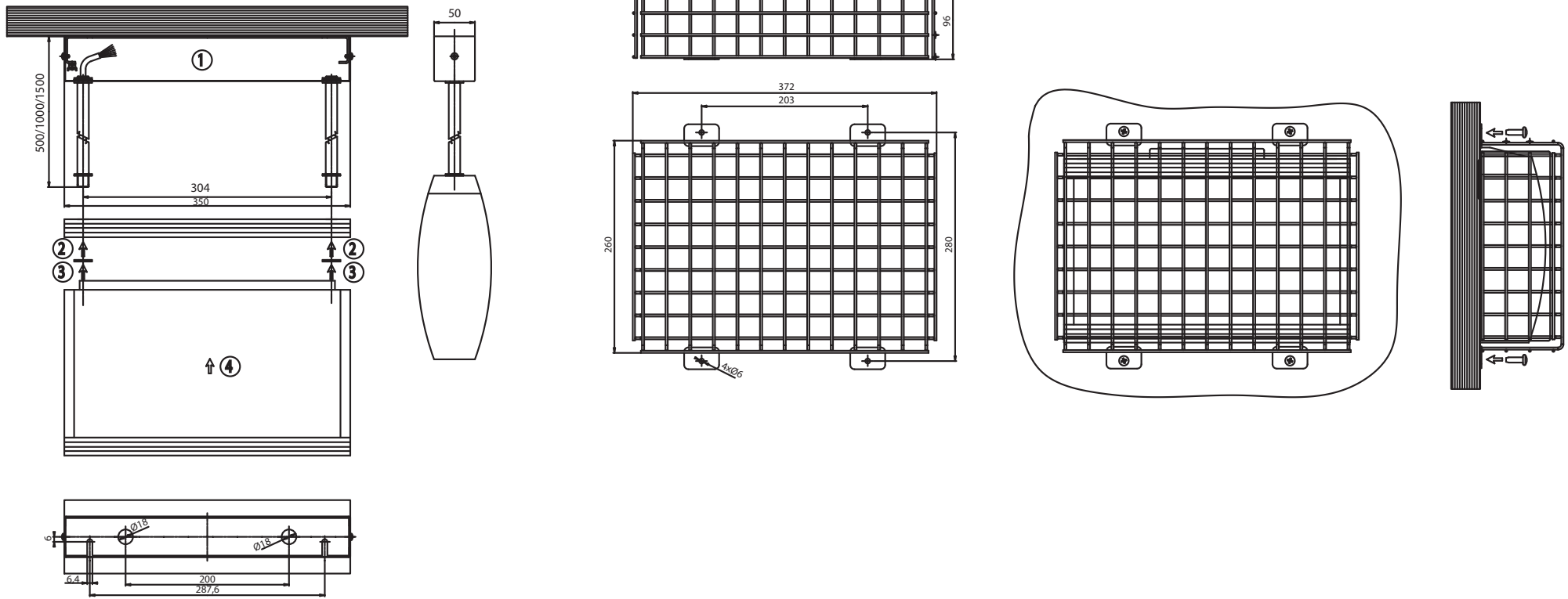

UPOZORNĚNÍ – ZÁRUKA

Produkt je nakonfigurován spol. Beghelli Prázisa tak, aby poskytoval deklarovaný výkon. Žádné úpravy či jiné zásahy do konfigurace v nastavení nejsou povoleny. Záruka se nevztahuje na změny či úpravy produktu provedené ze strany zákazníka.

- Toto svítidlo může být použito pouze k účelu, pro nějž bylo vyrobeno. Jakékoliv jiné použití bude považováno za nevhodné a tím také nebezpečné.
- Pro výměnu zářivek, baterií, nebo opravy kontaktujte autorizované centrum zákaznického servisu a trejte na použití autentických náhradních dílů.
- Nesplnění těchto instrukcí by mohlo vést ke snížení bezpečnosti svítidla nebo ke ztrátě záruky.

WARNHINWEISE – GARANTIE

Das Produkt wurde von Beghelli Prázisa so konfiguriert um die angegebenen Leistungsmerkmale bereitzustellen. Modifikationen oder andere Einstellungen sind nicht zugelassen oder vorgesehen. Die Garantie beinhaltet keinerlei Änderungen oder Modifikationen durch den Kunden.

- Das Gerät ist ausschließlich für den Zweck, für den er hergestellt wurde, zu verwenden. Jede davon abweichende Verwendung wird als nicht zweckentsprechend und somit als gefährlich angesehen.
- Für eventuelle Reparaturen kann ein autorisiertes Service-Center kontaktiert werden, um original Ersatzteile anzufordern.
- Das Nichteinhalten der oben genannten Bestimmungen kann die Gerätesicherheit gefährden.

WARNINGS – GUARANTEE

The product is configured by Beghelli Prázisa to providing the performance declared. No modification or other configurations settings are authorized or intended. The warranty does not cover any changes or modifications done by the client.

- This device shall be used exclusively for the purpose for which it has been designed. Any other use is considered improper and therefore dangerous.
- Contact an authorized technical service centre for any repairs possibly required use only original spare parts.
- The lacked respect of the above conditions may compromise the safety of the device.

AVVERTENZE – GARANZIA

Il prodotto è configurato da Beghelli Prázisa così da fornire le prestazioni dichiarate. Non sono autorizzate modifiche e variazioni alle programmazioni intese. Beghelli Prázisa non riconoscerà i termini di garanzia nel caso i prodotti fossero modificati senza espressa autorizzazione.

- Questo apparecchio dovrà essere destinato solo all'uso per il quale è stato costruito. Ogni altro uso è da considerarsi improprio e pericoloso.
- Per eventuali riparazioni rivolgersi ad un centro di assistenza tecnica autorizzato a richiedere l'utilizzo di ricambi originali.
- Il mancato rispetto di quanto sopra può compromettere la sicurezza dell'apparecchio.

Monitoring LEDs Driver AT BEGHELLI PRAEZISA

198-254VAC



Ta: -5÷40°C



E-Mail: Kontakt@beghelli.de - Internet: www.beghelli.de

334.900.941 C

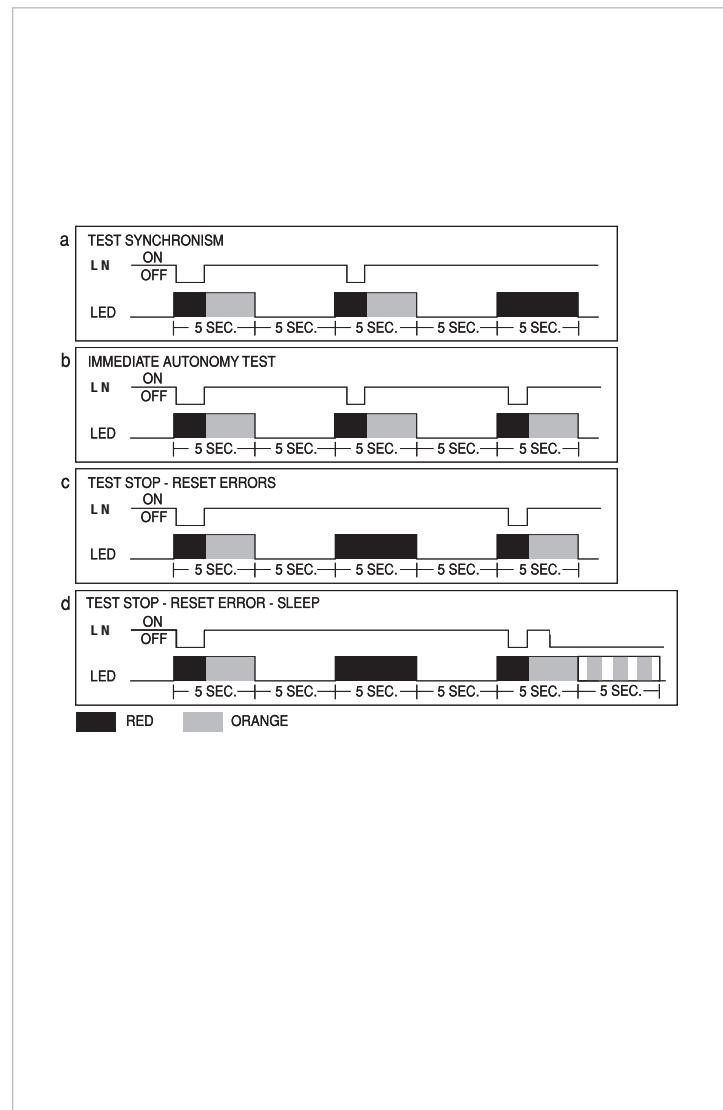
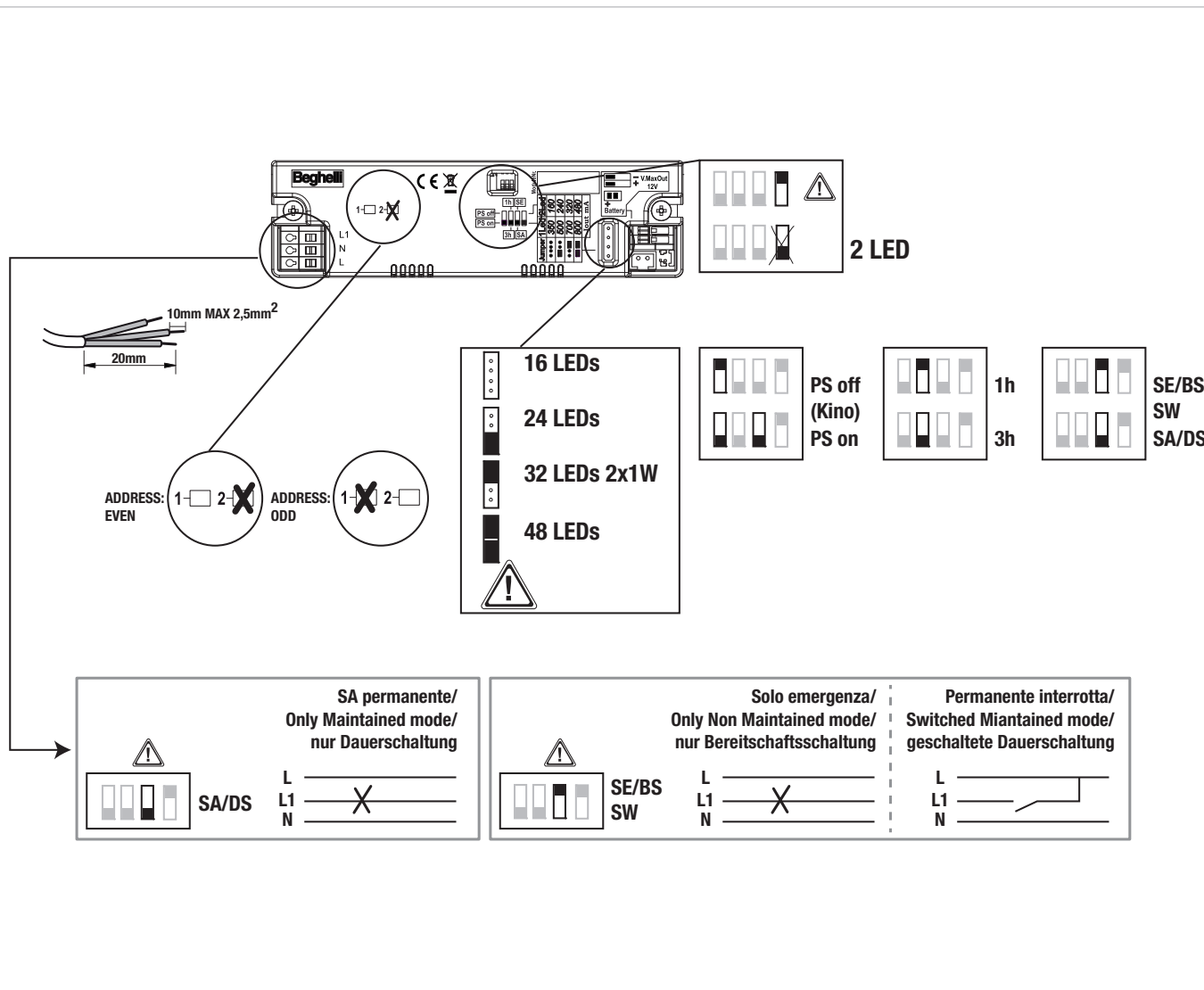

PERIODICITA' DEI TEST AUTOMATICI:

TEST FUNZIONALE (30 sec)= ogni 28 giorni
 TEST DI AUTONOMIA (1h)= ogni 26 settimane

SEGNALAZIONI LED

VERDE FISSO	BATTERIA CARICA
VERDE LAMPEGGIANTE	BATTERIA IN RICARICA
UN LAMPEGGIO ROSSO	ERRORE BATTERIA AUTONOMIA
DUE LAMPEGGI ROSSI	ERRORE LED DI ILLUMINAZIONE
TRE LAMPEGGI ROSSI	BATTERIA SCOLLEGATA

AVVERTENZE - GARANZIA

- Questo apparecchio dovrà essere destinato solo all'uso per il quale è stato costruito. Ogni altro uso è da considerarsi improprio e pericoloso.
- Per eventuali riparazioni rivolgersi ad un centro di assistenza tecnica autorizzato e richiedere l'utilizzo di ricambi originali. Il mancato rispetto di quanto sopra può compromettere la sicurezza dell'apparecchio.
- Apparecchio con luce LED bianca: Classe di rischio 1 (acc. IEC62471).

AUTOMATIC TESTS PERIODICITY:

FUNCTIONAL TEST (30 sec)= every 28 days
 AUTONOMY TEST (1h)= every 26 weeks

LED SIGNALS

FIXED GREEN	BATTERY CHARGED
FLASHING GREEN	BATTERY CHARGING
ONE RED FLASH	BATTERY ERROR DURATION
TWO RED FLASHES	LIGHTING LED ERROR
THREE RED FLASHES	BATTERY DISCONNECTED

WARNINGS - GUARANTEE

- This device shall be used exclusively for the purpose for which it has been designed.
- Any other use is considered improper and therefore dangerous.
- Contact an authorised technical service centre for any repairs possibly required use only original spare parts. The lacked respect of the above conditions may compromise the safety of the device.
- White LED device class 1 (IEC62471).

INTERVALLE DER AUTOMATISCHEN TESTS:

FUNKTIONSTEST (30 Sek.)= alle 28 Tage
 BETRIEBSDAUERTEST (1h)= alle 26 Wochen

LED-ANZEIGEN

DAUERLICHT GRÜN	BATTERIE GELADEN
BLINKEN GRÜN	BATTERIE WIRD AUFGELADEN
EINMAL BLINKEN ROT	FEHLER BETRIEBSDAUER BATTERIE
ZWEIMAL BLINKEN ROT	FEHLER DER LEUCHT-LED
DREIMAL BLINKEN ROT	BATTERIE NICHT ANGESCHLOSSEN

WARNUNG - GARANTIE

- Das Gerät ist ausschließlich für den Zweck, für den es hergestellt wurde, zu verwenden. Jede davon abweichende Verwendung wird als nicht zweckentsprechend und somit als gefährlich angesehen.
- Für eventuelle Reparaturen kann ein autorisiertes Service-Center kontaktiert werden, um Original-Ersatzteile anzufordern. Das Nichteinhalten der oben genannten Bestimmungen kann die Gerätesicherheit gefährden.
- Leuchte mit weißem LED-Licht, Klasse 1 (IEC62471).

PERIODICITE DES TESTS AUTOMATIQUES:

TEST FONCTIONNEL (30 sec)= tous les 28 jours
 TEST D'AUTONOMIE (1h)= toutes les 26 semaines

SIGNALISATIONS DEL

VERT FIXE	BATTERIE CHARGEE
VERT CLIGNOTANT	BATTERIE EN CHARGE
UN CLIGNOTEMENT ROUGE	ERREUR BATTERIE AUTONOMIE
DEUX CLIGNOTEMENTS ROUGES	ERREUR DEL D'ECLAIRAGE
TROIS CLIGNOTEMENT ROUGES	BATTERIE DEBRANCHEE

AVERTISSEMENTS - GARANTIE

- Cet appareil ne devra être destiné qu'à l'utilisation pour laquelle il a été construit. Tout autre utilisation est improprie et dangereuse.
- Pour éventuel réparations, s'adresser à un centre d'assistance technique agréé et demander l'utilisation de pièces de rechange originales. Le non respect des indications susmentionnées peut compromettre la sécurité de l'appareil.
- Appareil d'éclairage à LED blanche de classe 1 (IEC62471).

PERIODICIDAD DE LOS TESTS AUTOMÁTICOS:

TEST FUNCIONAL (30 seg)= cada 28 días
 TEST DE AUTONOMÍA (1h)= cada 26 semanas

SEÑALIZACIÓN LED

VERDE FIJO	BATERÍA CARGADA
VERDE INTERMITENTE	BATERÍA EN RECARGA
UN PARPADEO ROJO	ERROR BATERÍA AUTONOMÍA
DOS PARPADEOS ROJOS	ERROR LED DE ILUMINACIÓN
TRES PARPADEOS ROJOS	BATERÍA DESCONECTADA

ADVERTENCIAS - GARANTÍA

- Este equipo tiene que ser usado sólo para la utilización para la que ha sido construido. Cualquier otro uso se considera impropio y peligroso.
- Para posibles reparaciones, dirigirse a un centro de asistencia técnica autorizado y solicitar el utilizo de recambios originales.
- La falta de respeto de cuanto indicado anteriormente puede perjudicar la seguridad del aparato.
- Aparato con luz LED blanca de clase 1 (IEC62471).

